

Foliarka kapturowa Lachenmeier

## Logistyka

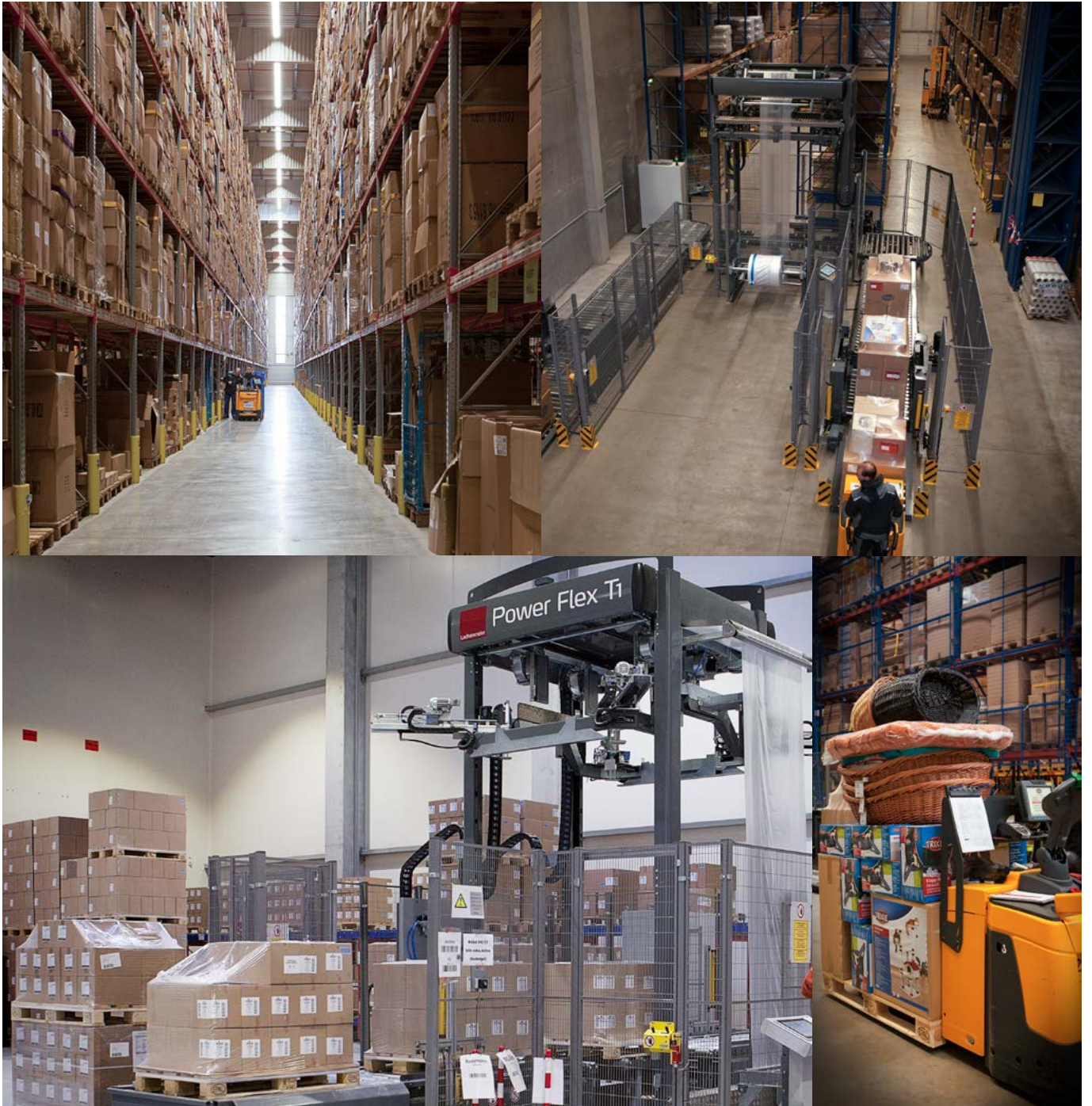

## Foliarka kapturowa Lachenmeier



### Foliowanie kapturowe Lachenmeier ładunków z komplekacji i pakowania.

Celem idealnego owinięcia folią jest skuteczne zabezpieczenie zapakowanych produktów z jednoczesnym zachowaniem nienaruszalności ładunku na paletcie oraz ochrona wartości produktu w całym łańcuchu dostaw.

Szczególnie ładunki na paletach w logistyce charakteryzujące się nieregularnymi kształtami oraz rozmiarami wymagają doskonałego owinięcia wytrzymującego naprężenia od przenoszenia, uderzeń, wibracji, przebywania na ciężarówkach, wagonach kolejowych, statkach czy w samolotach.

## Foliarka kapturowa Lachenmeier

Przy foliowaniu ładunków na paletach nie zawsze mamy do czynienia z idealnie skomponowanymi sześcianami. W wielu centrach dystrybucji, jak i w zakładach wytwórczych spełniamy wymagania stanowisk kompletowania i pakowania, gdzie operatorzy budują palety na podstawie napływających zamówień. Wyzwaniem w takich obiektach jest znalezienie optymalnego rozwiązania folio-

wania z możliwością adaptacji do zmieniających się aplikacji i struktur ładunku.

Foliarka kapturowa Lachenmeier to optymalne rozwiązanie dla tego typu ładunków na paletach. Wszystkie jedno czy są wysokie, niestabilne, lekkie czy ciężkie, spiętrzone w kolumnach lub nieregularne, z wieloma narożnikami i ostrymi krawędziami. Poza różnorodnością typów ładunków częstym problemem jest

wystawianie ładunku poza obrys palety lub, przeciwnie, ładunek jest mniejszy niż paleta.

Palety z pustymi przestrzeniami to dodatkowe wymagania dla procesu foliowania palet.

Foliowanie kapturowe umożliwia odczyt kodów paskowych przez folię, a zafoliowane palety w 100% nadają się do wysokiego magazynowania na regałach.



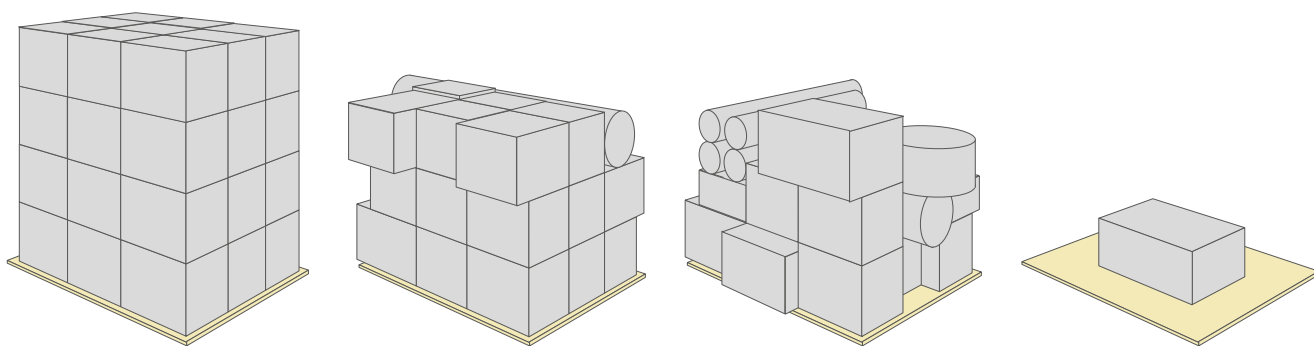

## Wiedzac jak foliować...

Nie ma znaczenia, czy chcecie zafoliować ładunek idealnie sześcienny, bez wystających części czy nieco bardziej nieregularne ładunki na palecie z kilkoma wystającymi miejscami i różnymi kształtami produktów, czy dotyczy to ekstremalnie nieregularnych ładunków z wieloma narożnikami, potencjalnie ostrymi kra-

wędziami lub miękkimi narożnikami - potrzebujecie elastycznego foliowania, które doskonale adaptuje się do kształtu ładunku.

Jednocześnie potrzebujecie maszyny, która nakłada folię nie powodując zgniatania produktów lub innego rodzaju uszkodzeń



## Abena

Po przejściu z tradycyjnego owijania folią rozciągliwą na foliowanie kapturowe stretch proponowane przez firmę Lachenmeier odnotowano 28,3% mniejsze zużycie folii na paletę. Oszczędności osiągnięto między innymi dzięki zredukowaniu wymiarów folii oraz znacznej mniejszej grubości folii w porównaniu do standardu rynkowego. Wypróbujcie najcieńszą na rynku folię kapturową stretch. Tylko 20 mikronów...!





## Kontrolowana siła zabezpieczenia ładunku

Gęstość i kruchość produktu określają dopuszczalną siłę ściskania ładunku poprzez folię, tak aby uniknąć jego uszkodzenia. Ponadto, wiedząc jak duża siła ściskająca potrzebna jest do utrzymania stabilności danego ładunku, umiemy dobrać idealny rozmiar, grubość i jakość folii potrzebnej do uzyskania wymaganej stabilności ładunku po możliwie najniższej cenie. Dokładnie tyle, ile trzeba.



Trixie

Trixie, dobrze znana niemiecka firma handlująca produktami dla zwierząt domowych foliuje swoje wyjątkowo nieregularne ładunki foliarką kapturową Multi Flex<sup>X1</sup> firmy Lachenmeier.

Zobacz jak nasze urządzenie foliuje produkty o różnych kształtach i wysokościach tworząc estetyczne i bezpieczne ładunki na paletach – gotowe do transportu.



Queisser Pharma

Na stanowisku kompletacji i pakowania w Queisser Pharma tworzone są ładunki paletowe o różnych kształtach i wysokościach. Większość stanowią ładunki o regularnych kształtach sześciangu. Aby uniknąć słabej stabilizacji ładunków wywołanej przesuwaniem się ładunku, luźnego upakowania czy zgniecenia, czynników kluczowych dla jakości produktów, ładunki wymagają elastycznego foliowania, jak przez foliarkę kapturową Power Flex T1. Zobaczcie i przekonajcie się...



Abena

Zobacz jak firma Abena foliuje skompletowane palety foliarką kapturową Lachenmeier. Bardzo „kreatywnie” upakowane palety są foliowane wyjątkowo cienką folią przez Power Flex T1. Rozwiązanie foliowania kapturowego zastąpiło stare tradycyjne owijanie folią, gdzie główną kwestią byłyby umyślnie naruszenia integralności produktów podczas transportu. Szczelne kaptury rozwiązały ten problem.



Buzil

Niemiecka firma Buzil-Werk opracowuje, produkuje i sprzedaje wysokiej jakości chemiczne środki czyszczące. Produkty zapakowane w różne pojemniki typu PET są zafoliowane foliarką kapturową Multi Flex<sup>X1</sup>. Spójrz jak opakować kapturem z folii rozciągliwej pojemniki, butelki PET, puszki czy wiaderka – wymagający produkt do zafoliowania.



### Centrala

Lachenmeier – Fynsgade 6-10 – 6400 Sønderborg – Dania  
Tel. +45 7342 2200 – info@lachenmeier.com

### Oddziały na świecie

Niemcy	Lachenmeier	Tel. +49 (0700) 7342 2200	info-de@lachenmeier.com
UK	Lachenmeier	Tel. +44 (0161) 205 3666	info-uk@lachenmeier.com
USA	Lachenmeier	Tel. +1 (877) 859 7205	info-us@lachenmeier.com

[www.lachenmeier.com/logistics](http://www.lachenmeier.com/logistics)